

NÚMERO 47
AGOSTO, 2012



Porque todo tiene un pasado...

"Yo no soy un rebelde"

Publicación corkidiana de San Juan del Río, Querétaro, México.

PRECIO PACTO \$ 12.99 PESOS

λογοτεχνία

ποίησι

σχέδιο

yonosoyunrebelde.wordpress.com

yonosoyunrebelde@hotmail.com

Facebook: Yo no soy un rebelde

Biblioteca: Www.par-tres.com



Pafnucios nada santos: Elio Michaus, Pablo A. Junco, El Cartwright, José María Yazpik, Luis Kimball, Edilzar Castillo, Lechedevirgen Trimegisto, Juan Rock, Abraham Cortés, Aletsthemars Dargelos, Juana Victoriano, Arkalord, Daria Orozco, Fernando Roque, Abraxas, Al Pacino, David Pablo, José Blas, María Bonita, Pedro III, Ivonne Solano, Erick Paredes Stallone, Adrián Terrazo, Noemí Hernández, Zero Kool y Darius Maximus Batteux.



COLUMNA EDITORIAL

En México, sólo de largometrajes de ficción, ha habido más de seiscientos cinefotógrafos. La historia, evidentemente larga, cimienta con Alex Phillips que llega de Hollywood en el 31 y empieza, como tal, una industria. En aquellos tiempos los hombres-cámara se nutrieron del cine expresionista alemán y de la fotografía fija. Sergéi Eisenstein y Eduard Tissé, por ejemplo, acababan de irse del país y estaba fresco el arribo de Tina Modotti, nombres que mucho aportaron. Llega la época de oro, luego el color: Retos estéticos y técnicos. Gabriel Figueroa y Rosalío Solano resuelven sus mejores pelis en los sesenta, cuando el cine mexicano empieza a chafear gracias, en buena medida, a las políticas de ascenso por escalafón y al hermetismo del gremio, suministrado en un largo proceso de relevos generacionales que culminó hasta los ochenta.

Esto generó un abordaje tardío de varios nombres con propuestas experimentales. Uno fue Rafael Corkidi, alumno de Antonio Reynoso, quien hizo dupla en la memorable cinefotografía de *Fando y Lis* (1968), *El topo* (1970) y *The holy mountain* (1973), con Jodo, inaugurando así la corriente denominada "cine esotérico".

Rafael dirigió *Ángeles y querubines* (1972), *Auandar Anapu* (1975), *Deseos* (1977), *Pafnucio santo* (1977) y *Figuras de la pasión* (1984), entre otras producciones que incluyeron informes de gobierno.

Como heredero del realizador georgiano Sergéi Parajanov, Corkidi traza una temática que escarba en las raíces nacionales y gestiona el choque subconsciente mediante folclor, *performance*, provocación, mostrando la imagen detallada bajo un esquema de cine musical: Quintaescencia del pueblo mexicano.

Pablo A. Junco



PRESENTACIÓN



Dibujito: El Cartwright

Para mí es muy difícil escribir unas palabras aquí, porque estoy en una posición poco crítica: Muerto. Morí en el noventa y ocho... Bueno, me presento, fui el escritor Carlos Illescas y nací en Guatemala pero me tuve que exiliar con ustedes en México; escribí, di clases en el CUEC e hice unos programas en Radio Universidad. Firmé también guiones de cine para Rafa Corkidi y López Moctezuma... Espero ustedes, leyentes, todavía gocen de vida y buena salud, porque, verán, para mí los libros empezaron a ser de una alta significación hacia 1940. Concurría las bibliotecas leyendo a mi máximo: Don Mariano José de Larra, que les parecerá raro a todos. Lo imité de manera torpe hasta encontrar estilo propio... A los escritores —más borrachitos que escritores— de este *no soy rebelde*, les digo que lo de borrachitos es un adjetivo cariñoso, basta con ojear lo que sigue y verificarlo... ¿No me creen? Finalizo mi intervención y advierto de manera prudente: Verdad grande como templo, es el siguiente ejemplo:

Cliente devoto: La tirada edición corkidiana, llena de historias muy divertidas y estampas aún más graciosas, logra una técnica pocas veces desplegada en el encuadre de las ilustraciones fanzinescas.

Esta ocasión, bajo una relación de aspecto que combina diversos formatos de imagen, te encuentras ante una composición de página interior netamente experimental.

Hablamos, pues, de fotogramas integrados por dos campos producidos a una frecuencia aproximada de 30 Hz (blanco y negro).

Gracias a las puntuales explicaciones del explicador, Chema Yazpik, el viaje a través de esta especie de *storyboard* cinefotográfico es una experiencia IMAX.

¡Impresa en 1D y a nada de color!

Porque todo tiene un pasado...



Hablemos de encuadres, el tequila lo dejamos para después. En esta colaboración inicial, del norteño Luis Kimball, se utilizó la técnica de sobreposición que desplegó Sven Nykvist en *Persona*; claro, allá era la Bibi Andersson y Liv Ullmann, aquí es cualquier cosa... La segunda nota es un poema del escritor sureño Edilzar Castillo: Impresionante movimiento de cámara emulación a John Coquillon en su trabajo *Straw dogs*, y que termina en contacto visual de ambas láminas; el mecanismo no tiene madre...

ESPECTRO DE LA REALIDAD por Luis Kimball

Por primera vez me doy cuenta de lo que ha estado pasando a varios de mis amigos. Les ha dado por hacer cine —a mí me gana el sueño, y no creo que ni uno vaya a matarse—.

Tengo una imagen en la computadora, que suavicé —casi está borrada, no para que se fuera, sino para que no sea tan difícil prender el monitor—. Hice un fotomontaje para simular que estábamos el mismo día en la misma casa; quedó como lo que somos para el otro: Un espectro de la realidad.

Por primera vez los entiendo, ahora que intenta moverse, le pido que lo haga, y le hago diálogo, porque plástica-plástica, no es. Quiero trazarle una realidad que nos acerque. Y cerrar los ojos sin parpadear, para no perderme el final.

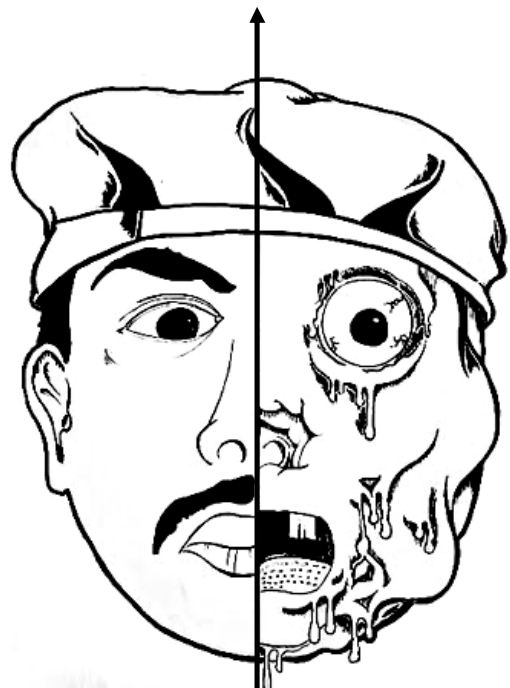

¿QUIÉN SOY? por Edilzar Castillo

No sé
cuánto quisiera saber
mis días, no tienen día.

No sé el camino
mi sombra busca
nada busca.

Me importa lo que debe importarme
pero no me interesa
no tengo la verdad
ni puedo explicarla
mis manos a la altura del aire
dibujan laberintos.

Con la rutina
construyo mi casa
sabes quién soy
pero no sé quien eres.

No es que mi ojo esté ciego
es que no puede ver.

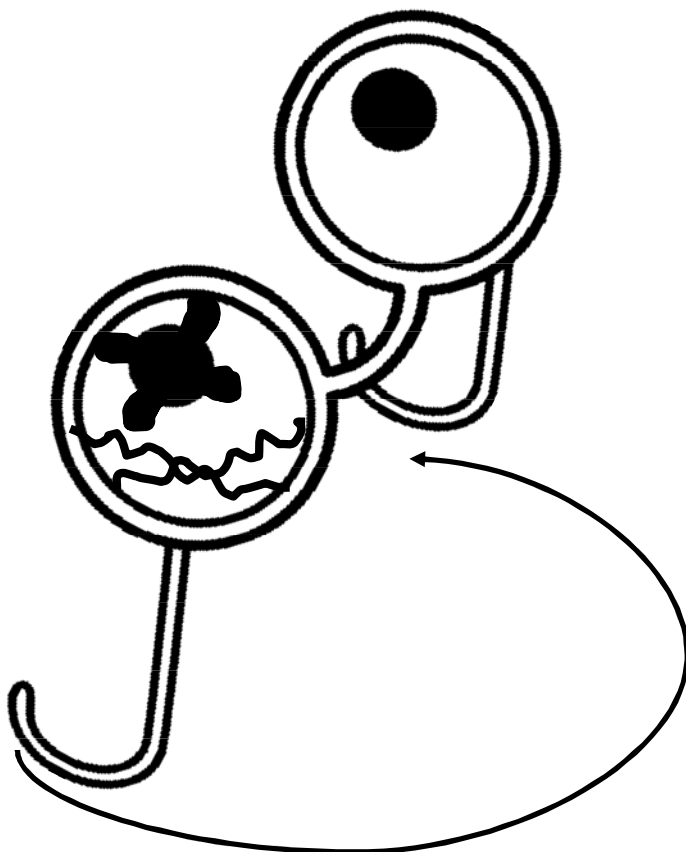

CULTURA DRAG Y CUERPOS POLIEDROS por Lechedevirgen Trimegisto

Brevario del TRÁNSito de disidencia en el arte y la cultura:

Una de las principales aportaciones de la cultura *drag* y la estética *camp*, ha sido la hiperbolización de la masculinidad, desde el travestismo *drag queen* y *drag king*, donde se pretende una reconfiguración de lo masculino, ya sea desde una subversión en pos de lo "femenino" o una apropiación para su recreación, hombres que al travestirse, generan una exageración de los rasgos femeninos, suprimiendo los masculinos, pasando de lo ambiguo a una mascarada de género, donde la identidad sexual es claramente problematizada a través de sus indicadores sociales y culturales, de la misma manera, las mujeres que travestidas de hombre, logran señalar lo masculino y resumirlo en posturas, vestimenta, accesorios, actitudes y demás, ayudan a la deconstrucción del concepto de masculinidad, en un principio entendido como característica obligatoria del hombre viril que, por poseer pene, es masculino.



En particular el movimiento *drag king*, encabezado por Diane Torr y Del Lagrace Volcano, en los 80's, aporta una construcción paradigmática de la producción de la masculinidad, donde a partir de la extracción de lo entendido como m-a-s-c-u-l-i-n-o se puede entablar un discurso de género; toda adherencia cultural ligada a esto, es tomada como útil dentro de este movimiento, y presupone la problematización de las características necesarias para comprenderse como masculino. De esta forma una mujer puede masculinizarse a través de

modificaciones corporales, ya sea desde la simple vestimenta y accesorios, hasta intervenciones quirúrgicas o aplicación de esteroides, o testosterona.

El arte de *performance* se apropiará de este tipo de ejercicios semióticos alrededor del cuerpo. Guillermo Gómez Peña, por ejemplo, en su trabajo "La pochá nostra", muestra una identidad fragmentada a partir del uso de diferentes prendas al mismo tiempo, el trans(des)vestismo es una reestructuración cultural, política, social y de género, donde a partir de la incorporación de prendas cargadas de significación e implicación, se intenta una "descolonización" del cuerpo. Para él, somos cuerpos ocupados, nacemos con ciertas características anatómicas, raciales, culturales y sociales que, literalmente, nos convierten en un tipo de persona, y la sociedad que rige estas construcciones nos exige esperando el cumplimiento de dichos roles. Cuando Peña se traveste usando un penacho, un saco de mariachi, lápiz labial, tacones rojos, guantes largos y negros, un reboso por falda, una capa, portando una metralleta y hombreras para jugar fútbol americano; logra dislocar su cuerpo, ya no es más un hombre "masculino", sino un *cyborg*, un híbrido, una quimera. Al contradecir así los códigos corporales de vestimenta, el cuerpo se libera, las significaciones entre el uso de ciertas prendas y la manera de portarlas dan una nueva visión al acto de vestirse.

De la misma forma Héctor Falcón, en "Proceso anabólico" toma esteroides que modifican su corporalidad, pasando de una complexión media, a la de un fisiculturista. Busca una crítica a los estándares marcados por la sociedad heteronormativa y los *mass media*, donde a partir de falsas premisas imponen una canon de belleza actual, el hombre es sometido a un sin fin de cambios con tal de seguir el ideal físico de la cultura de masas. Falcón se deforma-transforma en pos de una revalorización de las características masculinas, a nivel físico, se vuelve "tan masculino" que comienza a dejar de serlo: Su corporalidad cambia y salen músculos por doquier, su piel se vuelve lampiña, los cuidados metrosexuales le dan una apariencia femenina, etcétera.



Lista de cuerpos poliedros a consultar:

Guillermo Gómez Peña
Giuseppe Campuzano
Héctor Falcón
Diane Torr
Del Lagrace Volcano
Vaginal Davis
Lazlo Pearlman

Divinity P. Fudge
Frau Diamanda
Graham Bell Tornado
Pinina Flandes,
entre otros.



Este carnalito Lechedevirgen noséquémadres debe hacer perfos muy cabrones; en su nota hay tres fotos: Dos mal enfocadas y una sí. Okéi, aquí "El Chivo" Lubezki solucionaría la bronca de volada, cuestión de abertura. El iris ajustable que limita la cantidad de luz que atraviesa el objetivo está mal... Pa' acabar pronto, sugiero convoquen a alguno de los guillermos: Granillo, Navarro, o Prieto... Los artículos de la página contigua fueron iluminados con luz de tungsteno artificial, a 3200K.

Porque todo tiene un pasado...

Miniatura sanjuanense: De "pantallas"... Hay jóvenes muy rebeldes, demasiado rebeldes —dicen ellos— ¡pero con su *Coca-Cola* en la mano!... Vaya con esa rebeldía.

Con los atentos saludos, Juan Rock

CUERVO LLAMANDO A JOHN ¿ME ESCUCHAS? por Abraham Cortés

Apuntamos al blanco y la armería se refugia en nuestra ropa. Las ventanas contemplan los cuadros de lo que se esfuma, de lo que va y viene. Siempre interesados en la belleza, en esa deformidad en que los pigmentos albergan la sensación de asombro. ¿Es cierto que el deseo genera todo tipo de violencia y por ende de belleza? ¿Es cierto que la guerra se delinea como una estructura en la que la sangre necesita colorear su boceto de comunicación?

Nuevamente apuntamos...

¿A quién?

A quien sea. No importa

Arrojamos nuestras lenguas entre alcantarillas inconexas, mostramos el sufrimiento de lo que sentimos a través de ese círculo de ausencia, solapamos mis, tus, emergencias con el sonido del horror, ese taladro portentoso que recuerda la irracionalidad de nuestra piel, la escuálida nota de letras rojas, un suplemento descarnado de p-a-p-e-l que no vale un céntimo, una tontería que bajo su risa toca aristas extremadamente delgadas. Morimos ensangrentados.

Seguimos...

Hoy vemos el pedazo de la jornada esculpido en nuestras manos irritables, percibimos el artículo como un engendro de pocos meses. No importa lo que dice, la imagen, cúmulo de malestares; el sonido, homogeneidad de despechos.

Cierto, el presente acabó por ser la f-o-t-o-g-r-a-f-í-a de periódicos solos, la filosofía acompañó la s-a-n-g-r-e, el retrato de una cabeza degollada, dedos gordos, perfume barato y en el vientre una nota:

Las homeomerías difuminan nuestra capacidad sensorial, las cosas se construyen azarosamente, el rayo de luz es la navaja de nuestra mentira.

Cuentan que la famosa navaja del asesino, no es más que la justicia de los diálogos de Aristocles, la voluntad de poder del psicólogo ocioso y la porquería de un arte pop alabado por el vómito de un comediante e-n-f-e-r-m-o del estómago.

Finalmente, al pagar el pasaje, el conductor se encontró desnudo con veinte apuñaladas y con una nota que decía: La conspiración impidió la violación de cinco minutos después.



ESTABA DOS TRES: PEGADORA por Aletsthemars Dargelos



La cuota *verde* del mes:

La mota en nuestros corazones, el humo en nuestros pulmones y la Mari Juana, apiadándose claro, de nuestras oraciones, para que no se pudran los corazones... Hablando ya de rolones, mucho alabemos los peliculones de don Corkidi, impresos en celulosa, digo, en celuloide.

Porque todo tiene un pasado...

APOTEOSIS MAGNÉTICA por Juana Victoriano

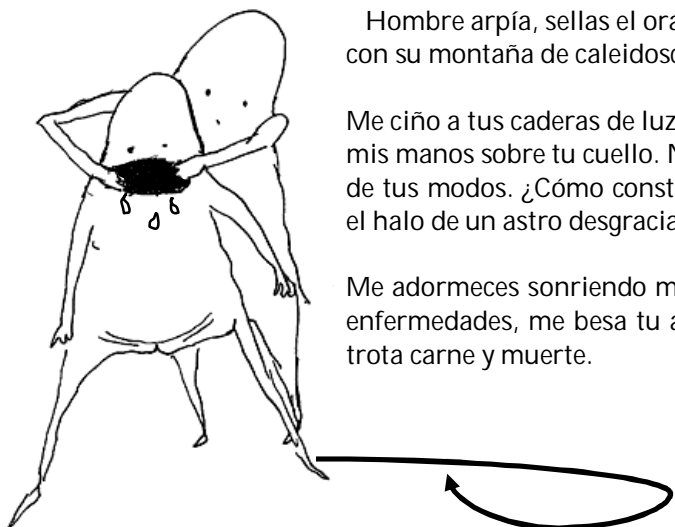

Hombre arpía, sellas el oráculo donde descansa la noche, la noche con sus meses, la noche con su montaña de caleidoscopios; todos a galope entrando y saliendo de mí.

Me ciño a tus caderas de luz, la hendidura de mi sexo besa tu aliento, son columpio humano mis manos sobre tu cuello. Nuestra marea se arma de fatigas, siglos de vacío en la enramada de tus modos. ¿Cómo construir la ruta hacia el reverso delirante si anidas planetario como el halo de un astro desgraciado en medio de mis pestañas vertebrales?

Me adormeces sonriendo mientras mi corazón a b-a-b-o-r no puede evita tus noctámbulas enfermedades, me besa tu ancla mientras tu gesto de buenas noches henchido de despojo trota carne y muerte.

Regresa o profetiza, rompe esta apoteosis magnética.

ENOJADO CON LA ESTÉTICA DE UNA IMAGEN por Arkalord

Guardas la navaja y aparentas
pasas entre la gente
fingiendo mirar el espectáculo
aparentas.

Crees que ellos creen tu mentira
te sientes superior a todas
las masas craneoencefálicas ahí presentes
dentro del bolsillo
te sigues aferrando a la navaja.

Aparentas ser parte del festival llamado vida
de la globalizada búsqueda por la felicidad
y del constante tropiezo hacia la infelicidad
crees engañar magistralmente a la existencia.

Pero la punta del frío metal te devuelve a la realidad
abres los ojos, abres la mente
y te das cuenta al fin:
La vida es la que te ha engañado.

No hay tiempo de sacar tu navaja y defenderte
alguien, otro títere te ha enseñado hoy
no puedes escapar al plan magistral
no puedes.

Vida.

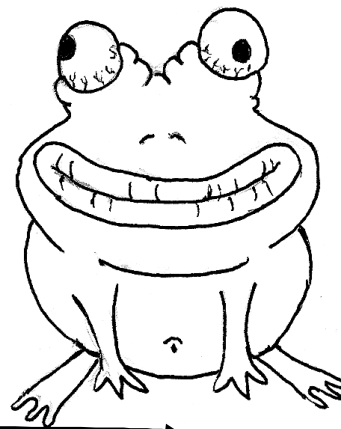

EL ESTUDIO DE ANTONIO REYNOSO por Daria Orozco



Entre herramientas, libros, componentes de computadora y sabría sólo él cuántas cosas más, era imposible encontrar algo. Aún así lidiaba con los tornillos pequeñísimos de algún lente Zeiss o engrasaba con grafito las hojas de cualquier diafragma... Su casa estuvo llena de fierros viejos, de lentes o cámaras. Todo lo modificaba: Su ampliadora, aún en funciones, es una mezcla de ópticas fuelles y espejos que conforman un aparato comprensible para aquellos a quienes les enseñó su manejo. En el cuarto oscuro hay una colección de frascos conteniendo los más diversos químicos... ¡Todo lo usó, con todo experimentaba!

Chale, los textos anteriores parecen estar orquestados por José Luis Alcaine en una peli de Almodóvar: Movimientos precisos que se ensayan hasta el cansancio como en *Los amantes pasajeros*; en realidad una secuencia muy lograda donde el shingao sapo saltará a la boca de los güeyes de arriba. Hasta abajo, la mujer enlutada reza todo salga bien... La calibración en la escena es cortesía de Javier Aguirresarobe.



Porque todo tiene un pasado...



Jo'er mis encuestas me dicen que voy a necesitar un *Don Julio70* para poder aguantar este desmadrito descriptivo: La primer toma -en la aportación de Fernando- goza de una distancia hiperfocal efectiva; muestra con detalle un momento clímax estilo Gil Taylor en el *Macbeth* del propio Polanski... Abajito, el poema de Abraxas -agrijo encuentro como el limón de mi tequila- se preparó con una positivadora óptica en el laboratorio, especialmente fundido a la acción anterior y con unos *Fx's* muy shingones.

PLEGARIA POR SHARON TATE por Fernando Roque

Esa noche Dios no miró, no estuvo, no se dio cuenta
mientras apacible transcurrió el día
tras las paredes de la mansión Polanski
una parvada de amigos confiados
departía de cine, amistad, proyectos de vida;
agazapado el Diablo y sus acólitos
protegido tras el muro de su resentimiento
devorado por una vida de mediocridad y fracasos
envalentonado por una ensalada de drogas psicodélicas
salió de su trinchera y asaltó el palacio
no dio tregua, un tuvo-como bestia-compasión a un nonato
y a su madre que suplicaba por ambos
la orgía de sangre resaltaba sus sentidos desatados
el poder que da un arma
se ejerció implacable esa noche
hacia esa "chusma" de millonarios y exitosos.

Ni tu fama y tu belleza, Sharon
fueron escudo suficiente contra el arma de un demente
y su alocada familia de *loosers* amargados y esquizoides.

Prendamos nuestras velas en tu honor, diosa del hippismo
belleza trágica de ojos cual abismos
de mirada triste, e hierática belleza
perfección de modelo y clásica diosa helénica
mientras muy lejos Roman extrañaba regresar a tu regazo.

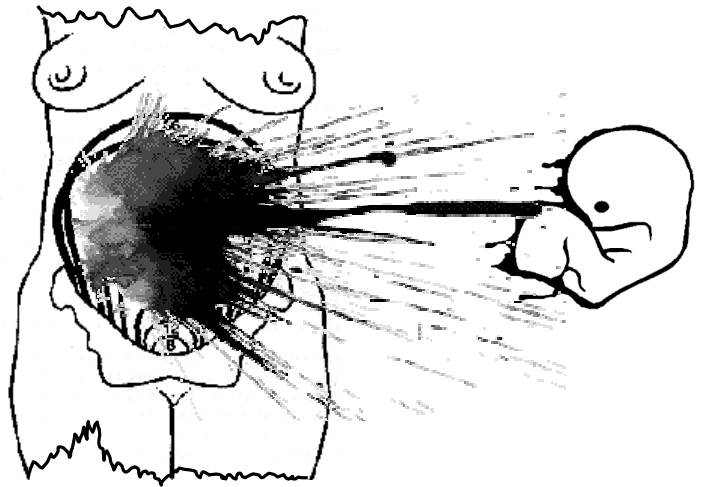

AYER AMOR, HOY DESENGAÑO por Abraxas

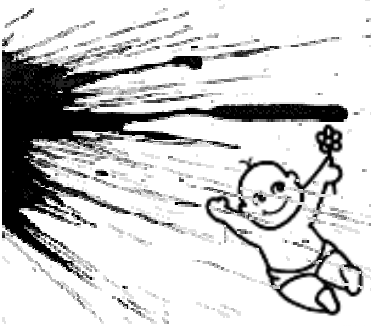

Al removerse mi pasado, extraño
redescubrí que al año de vivirlo
allá por los sesenta, no entendía
a cuya fecha pasada no engaño;
tuve una fugaz pasión, cruel desengaño
que al año y meses hubo terminado.

Ayer amor, hoy desengaño inútil
fue un cruel martirio a mi memoria;
nunca dudé, ni siendo a caso breve
quise borrarlo de mi mente leve
y mi débil memoria me hubo traicionado;
tratando de plasmarlo aquí, me siento huraño.

Efímero cariño, huidizo y persistente
revoloteabas así, y yo, enamorado;
eras la flor de un día; te me ibas quedando;
un breve, atroz recuerdo agonizaba
cual fruto frágil que habías ya dañado;
mi corazón heriste, y tú, indiferente.

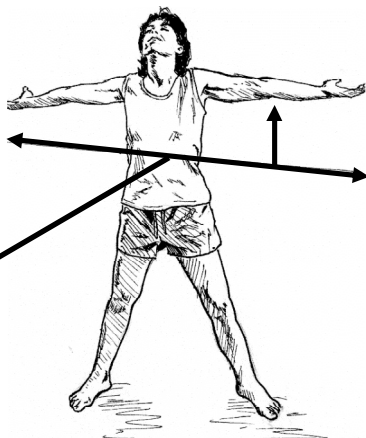

Alejandro Echegaray Olvera,
escritor autodidacta desde 1969.
Inédito.

Abraxas: Símbolo de los agnósticos referente
al curso del Sol durante los 365 días del año.

Porque todo tiene un pasado...

UN POCO DE FANTASÍA, PAFNUCIO por Al Pacino

Sólo en sueños podrás tener
a tu lado el amor ideal, sólo en sueños
nadie te reclamará y tus extravagancias
serán únicas y verdaderas.

Sueño desvanecido cuando aparecen
las ganas de orinar, verte frente
al espejo y desconocer al bato que muecas
no deja de hacer, te hace pensar
en si aún vivo estás.

Un almacén de errores es tu vida y
por muy baratos que los des, nadie
te los quiere comprar; no es negocio tener
tu inversión de toda la vida en bancarrota.

Título de "mentiroso" llevas bien ganado
juramentos no cumplidos y errores cosechados
sin necesidad de abonarlos y cuidarlos.

MENTIROSO y HABLADOR; RADICAL y PROVOCADOR
peor que animal eres ya que ni carácter
ni identidad tendrás.

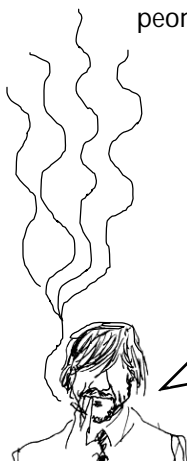

¡Fak! pues ya nos dimos una leve idea sobre proyección y reflejo en esta página. Les recuerdo que vean el trabajo de Stanley Cortez en *The night of the hunter* y sabrán a lo que me refiero. Aquí hay maestría en los filtros de luz que controlan la calidad espectral e intensidad de la misma, expresada en bujías pie. En *Yo no soy un rebelde* se están luciendo a la usanza Conrad L. Hall. Abajo vemos un plano picado.

Sólo en sueños podrás bailar
sólo en sueños podrás cantar
sólo en sueños te verás a los ojos
y vergüenza no te dará.

Sólo en sueños serás un verdadero ser humano
por favor no dejes de soñar y cuando veas
la realidad como tal, no seas cruel y dame
la receta para YO también empezar a SOÑAR.



ÁNIMA por David Pablo

Tus risas acarician las hojas de los árboles
dándole curvas a lo transparente
tu calma, cautiva en todo este ruido de la ciudad
me cautiva, buscarla, buscarte en cada esquina
leerte en cada palabra impresa, en cada ojo de ambulante
en cada ruido que se convierte en susurro tuyo...
En cada calma, en cada espacio, buscaré mi forma, mi alma...

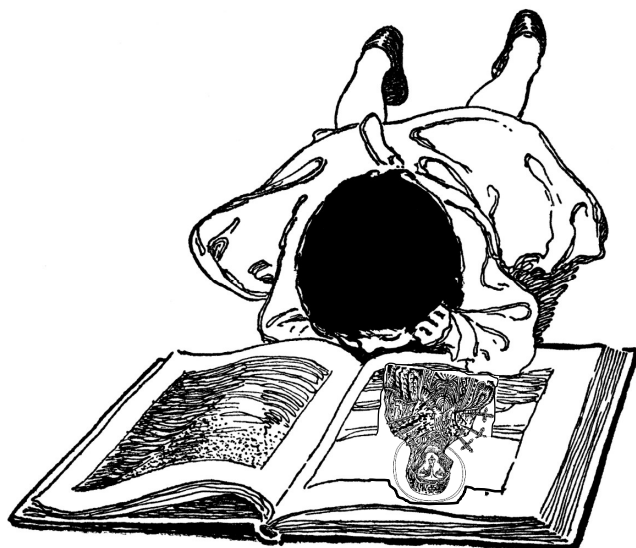

Porque todo tiene un pasado...

MÚSICA DE VIENTO por José Blas

El topo en su cueva junto a la carretera
acompañaba con trombón las tormentas y aviones
las ambulancias y relámpagos con trompeta
con saxofón el ruido de los autos y derrumbes
después emigró al corazón del bosque.

Con fagot acompañó recuerdos y ruido de las bestias
la emoción y pasión de las aves con clarinete
con oboe las voces de liebres y conejos
el rumor de las hojas y los grillos con flautín
con flauta el ruido de la lluvia y la alegría.

A la sonrisa del riachuelo decidió acompañarla
con silencio.

A: Eduardo.

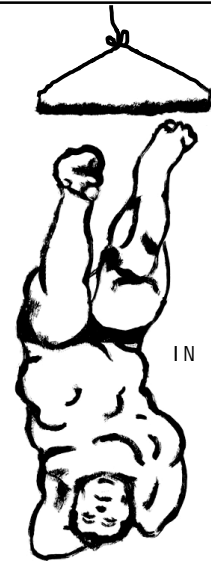

PREGUNTAS Y RESPUESTA por María Bonita

¿Quién es el hombre que vientos desatados obedecen?

¿Quién es el prodigioso barón, ante quien las bestias deponen su malignidad?

¿Quién es el milagroso que devuelve la salud a los enfermos y la vida a los cadáveres?

¿Qué contienen las palabras pronunciadas por este hombre
que aún Satán en su soberbia, las acata ciegamente?

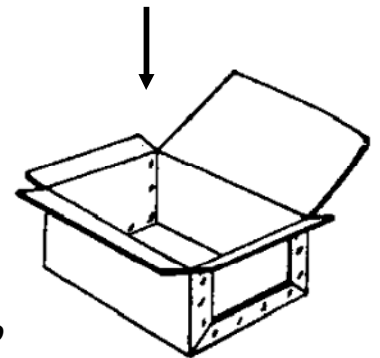

Pafnucio Santo

LLÉVAME por Pedro III

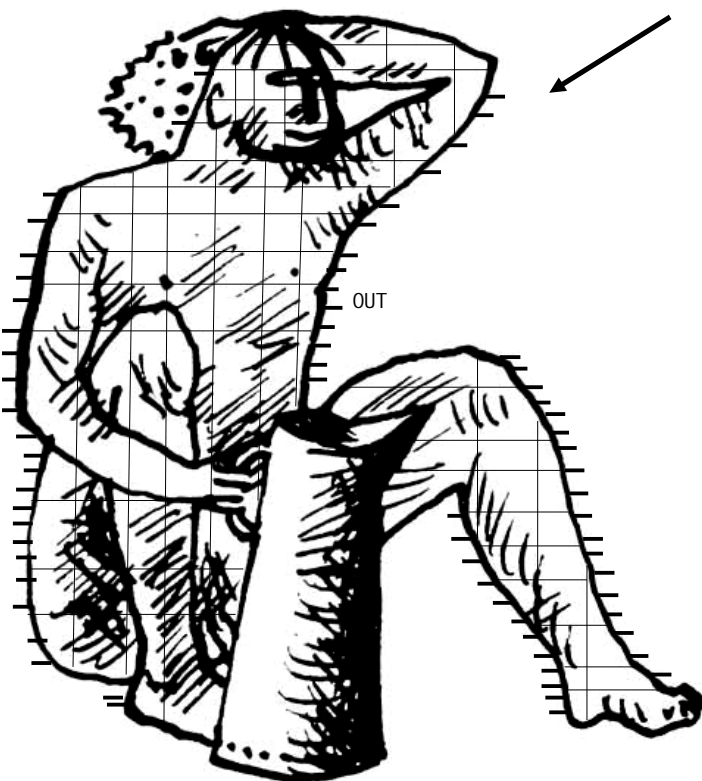

Llévame
cielo, infierno, ¿importa?
Llévame
donde estés, donde no estés
Llévame
a recibir tu vida vendado de ojos
a la parte de la historia de vivir feliz
al segundo de ambos
al primer beso, al último beso
a beber de ti, a oler a ti
a las risas derrochadas
a las caricias que nunca sobran, ni dan pena
a saltar sobre los huecos sin llenar
Llévame, donde tú quieras
donde te dé temor llevarme
donde te mueras de ganas por llevarme
pero sobre todo
Llévame, ¡llévame!
Donde el si no, es un tal vez
donde el no, no es nunca
donde prohibido es ¡pasa!
Donde amor, somos los dos
si me llevas y te llevo.

Porque todo tiene un pasado...

IMPREGNACIÓN por Ivonne Solano



Para Don imperdible:

Yo con mis pasos meridionales
tú con esa manía agridulce y tus ojos otoñales
aunque la onda platónica nos envuelva
sé que no hay sensación que se compare
al roce de tus dedos en mi espalda.

Estruendo hermético es tu cuerpo
cuando tu calidez retira la hipotermia de mis manos... Y todo mi ser.

Esa noche, día, momento e instante
quizá la lluvia, Sinatra o simplemente tus ojos
en un contacto radial
o metamorfosis cardinal
mi cuerpo dio lugar al mar de bugambilias
resaltando sin duda... El vacío de mi costado.

SOLEDAD por Erick Paredes Stallone

Soledad es tu presencia sin que estés
es mirarte, besarte, abrazarte y acariciarte;
dormirme contigo y despertarme sin ti.

Soledad, ese pequeño trozo de tu ausencia
que se hace eterno
cuadro que miro en la ventana
reflejo que miro en el espejo
y no me dice nada.

Soledad es odiar el recuerdo y amar el olvido
es haberme ido contigo
a pesar de que tú no te quedaras contigo.

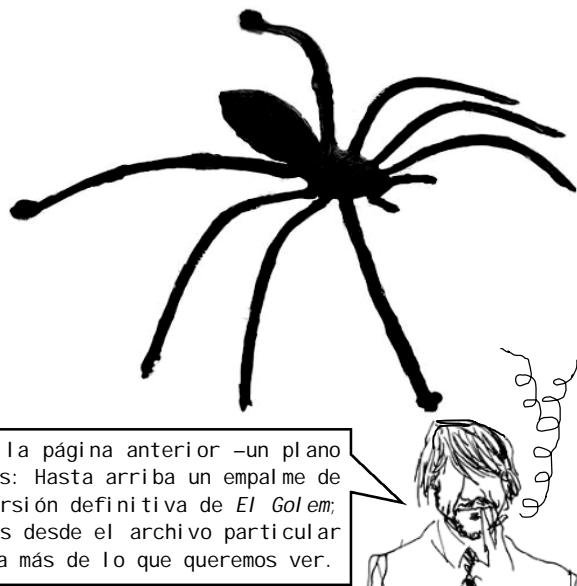

La diferencia entre crecer con los Sex Pistols y no con las Spice, fue la página anterior –un plano secuencia que imita a Robin Vidgeon en *Hellraiser*–... Aquí, contamos tres: Hasta arriba un empalme de película mal logrado, no como los de Karl Freund y Guido Seiber en la versión definitiva de *El Golem*; en medio, un *close-up* donde ah pa' emulsión culera; y por último, escenas desde el archivo particular de Tsurisaki y su *Orozco, el embalsamador*. Otra vez, para variar, muestra más de lo que queremos ver.

EL ÚLTIMO LATIDO por Adrián Terrazo



Cuando con tu boca arrancaste
de mi corazón la vida

nunca dijiste el por qué

por qué de tu boca nada salió

sólo sé que te acercaste a mí

y que la calidez de tus labios sellaron los míos

y en un instante eterno

arrancaste de mi corazón

el último latido.

AHORA por Noemí Hernández

No es la miseria económica, ni siquiera el peligro de las ideas religiosas lo que amenaza de muerte la vida espiritual del pueblo. Es la sensualidad creciente —y cínica ya en algunos casos— lo que debemos combatir sin cuartel.
Al filo del agua, Agustín Yáñez

A mi cómplice:

Es verdad, te estoy mirando pero no te veo, sólo voy detrás de tus ganas o delante de las mías. Millones de átomos están invadiendo nuestro espacio, millones de hormonas están haciendo su trabajo: Volvemos locos. Y me arrebató revolverme en ese caldo de la lujuria que mantienes caliente para mí, para cualquiera, sentir cómo me golpea por dentro, cómo me dejo llevar por mi instinto, cómo me precipito hacia el tuyo.

Lo estoy sintiendo, aquí y ahora, en la velocidad con que se contraen mis pezones y mi s-e-x-o se lubrica de magnífica sustancia, en tu pene vertical sudando vicio, en el sonido de nuestros s-e-x-o-s cuando cogemos, saltando sobre nuestro propio placer para encontrar algo nuevo, distinto. Lo siento así, flotando sobre nosotros mientras nos hincamos el uno en el otro, dejándome caer en las vibraciones de mis gemidos, los mismos que me abandonan cuando llenas mi garganta con la rotundidad de tu falo. Repleta de ti, vaciándonos y llenándonos en este recreo en el que jugamos a pertenecernos. Agotándonos y fortaleciéndonos en esta grandeza de gozarnos.

Tú lo sabes, en este momento hay algo tuyo que se hace mío. Y yo sé que hay algo mío que te pertenece. Sólo ahora. Sólo en ese mínimo instante del presente, pero podemos sentirlo y, puede que en el fondo, sea ese minúsculo segundo lo que buscamos. En cualquier caso, con cualquier persona. Esa es la única puta verdad que tengo, mi cuerpo abriéndose a un poder certero, tu cuerpo o tal vez el de otro.

Aquí y ahora.

Ven, perfórame, hazme sentir mi cuerpo con tu fuerza, con tu celo continuo de macho, con tus absolutas ganas. Como un *koan* ideado para no poder descifrarse con ningún otro cuerpo que encuentre. Como un acertijo que se resuelve con cada orgasmo que alcanzo. Házmelo sentir con tus ojos, tus manos, tu pene; golpéame con tu pelvis, más fuerte, hasta que sienta dentro de mi sexo toda tu lujuria, todo tu miembro empujándome hacia el abismo, con la fuerza de tus espasmos y el ímpetu lascivo de tus testículos. Hazme sentir que hay un momento único. Un momento en el que s-o-m-o-s carne en movimiento incitada por el ansia de la concupiscencia, y devuélveme a la diáfana simplicidad de ser contigo uno.

HABLO por Zero Kool

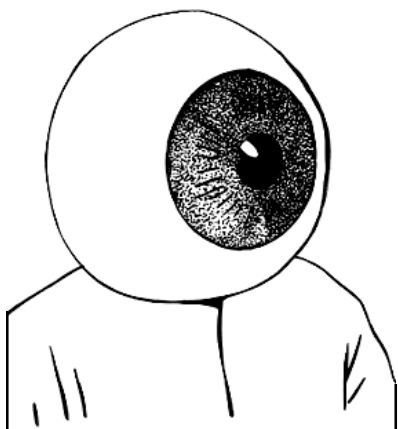

A ti, que habitas el mar profundo
de las regiones del interior
¡grita! Y deja de estar mudo;
que se agite en el viento tu clamor
y desata de tu garganta el nudo
que ha fregado tu valor.

Verdad que habitas tierra adentro
desvélate ante el mundo;
pues mi nave se acerca a tu puerto
mi ciudad natal he divisado
y dejaré de estar muerto
debo estar preparado.

Digo, *to call each thing by it's right name*, el fanzine termina con un tiro de cámara muy acertado en el escrito del señor Kool, un plano medio con exacta longitud focal: Envidiable... Como en las pelis porno el arte no importa, la pornografía escrita de Noemí no necesita imponer los hallazgos de Silvano Ippoliti en *La chiave* de Tinto Brass. Por esto mismo se la pelan: No hay secuencia... Ah y por cierto, la foto en el editorial se les veló a estos cabrones; portada y contraportada son dibujos hechos a mano que espero las marcas de abrasión —por el papel en que se imprime— no las deterioren demasiado... Me despido, gracias totales y eternas, qué pinche alegría que esto ya se acabó. Me voy antes de que comiencen a censurar mis observaciones o inicie una peli con Bill Murray, lo que llegue primero.



Porque todo tiene un pasado...

Adiós

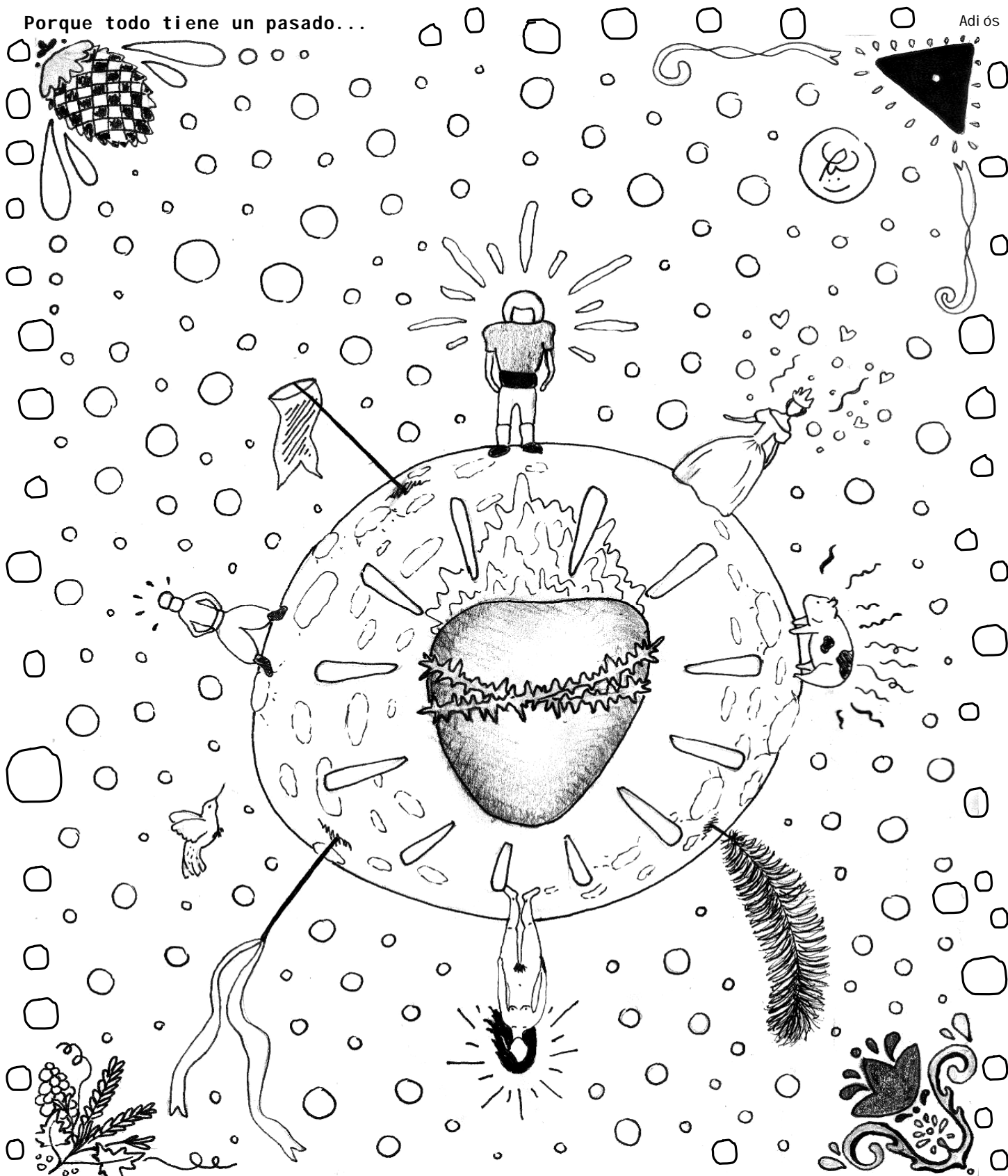

**KLAN
KULTURAL
KANIBALES**

EL REY



LAGARTO

ZINE
LA MÁQUINA DE
MOVIMIENTO PERPETUO



EFÍMERA
LITERARIA



Producciones Arturo el Jipi

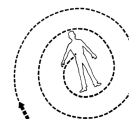

La invención de Don Honorio
Alquimista mecánico de relojes